

2023 WINNER  
DESIGN PLUS

powered by: ISH

[www.dynergysrl.it](http://www.dynergysrl.it)

Dynergy

Energie alternative rinnovabili  
Tecnologie per il risparmio energetico

Diffusore aria senza cornice per integrazione estetica a soffitto/parete in cartongesso.



ERGOVENT

*Perfetto fino all'ultimo dettaglio!*

## Elemento dal design moderno

Il diffusore ERGOVENT in gesso è parte integrante del sistema di ventilazione. Può essere inserito nel soffitto o nelle pareti in cartongesso, rifinandolo e dipingendolo con lo stesso colore della superficie in cui è collocato. Esteticamente rimane visibile solo una fessura ad anello, da cui fuoriesce l'aria.

- ✓ Nessun bordo visibile!
- ✓ La superficie risulta liscia e uniforme.

La cornice in gesso si adatta perfettamente alla superficie di posa, quindi non sono visibili giunzioni. L'intero diffusore può essere dipinto con la stessa tonalità di colore del soffitto.

La copertura del diffusore è facile da rimuovere, rendendo semplice la manutenzione.

La valvola in poliuretano è utilizzata per regolare il flusso d'aria.



1. Cornice in gesso di alta qualità
2. Affidabili e resistenti supporti magnetici
3. Supporti regolabili per singolo e doppio strato di cartongesso
4. Bordo speciale per il fissaggio dello stucco
5. Guarnizione tra cornice e connettore per eliminare le vibrazioni
6. Profilo di diffusione che garantisce una distribuzione uniforme dell'aria

## Installazione

- ✓ L'installazione dei diffusori ERGOVENT è pulita, semplice e veloce.
- ✓ Il diffusore può essere integrato anche in una superficie in cartongesso già posata.

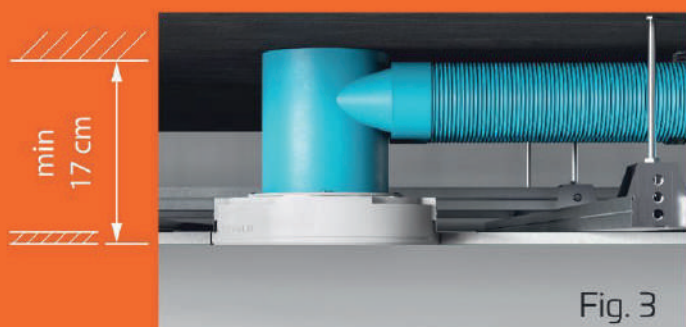
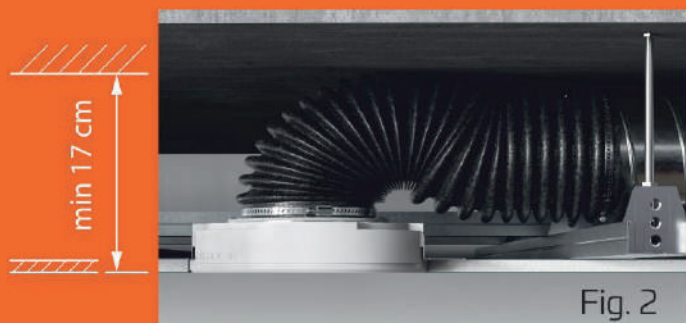
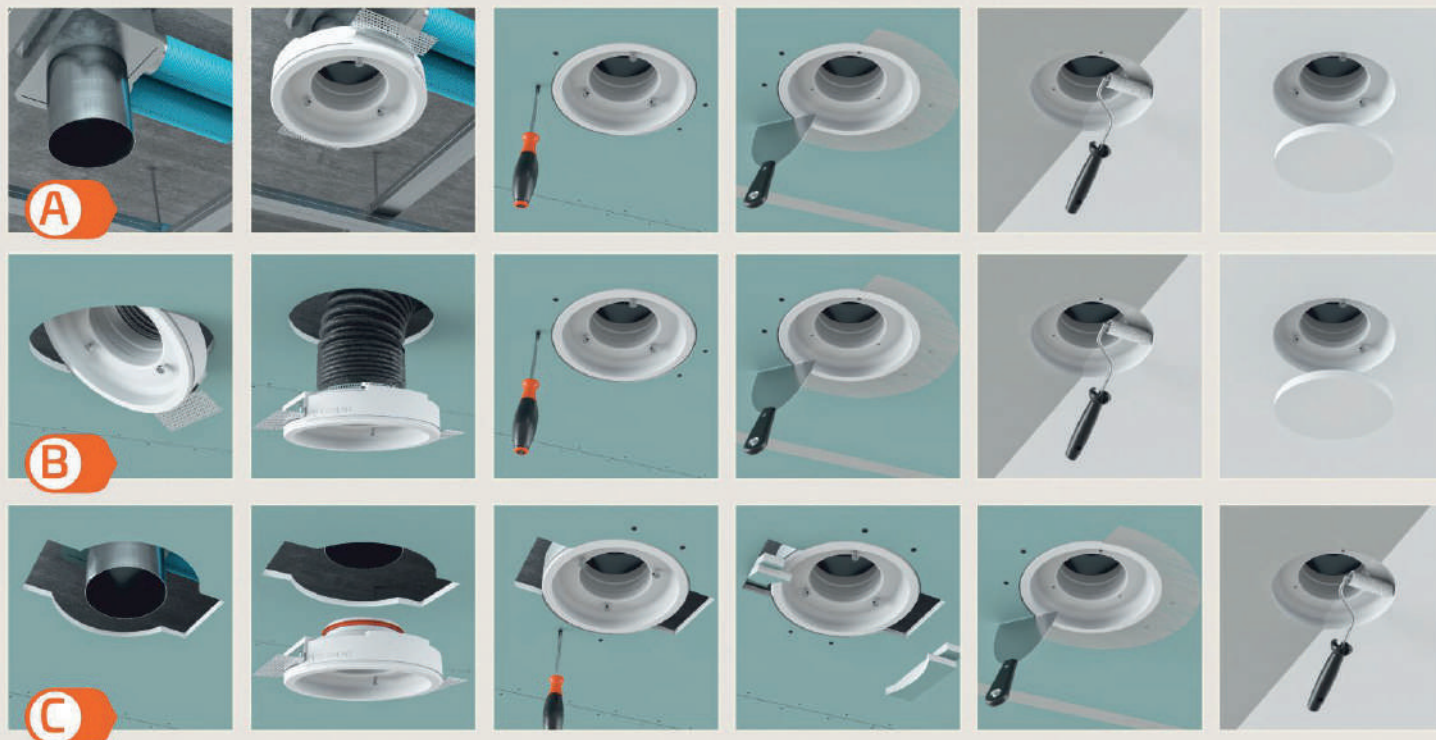

- ✓ I diffusori ERGOVENT possono essere facilmente collegati a qualsiasi sistema di distribuzione aria con condotti da 100 mm, 125 mm o 160 mm di diametro.
- ✓ Se vengono utilizzati condotti in acciaio, il diffusore può essere collegato direttamente al condotto (Fig. 1) o tramite una tubazione flessibile (Fig. 2).
- ✓ Se si utilizza un sistema di distribuzione con tubi flessibili in plastica da 75 mm o 90mm, il diffusore può essere collegato nel seguente modo:
  - tramite un plenum standard (17 cm di spazio richiesto) (Fig. 3);
  - mediante un plenum speciale ribassato (14 cm possono essere sufficienti) (Fig. 4).

- ✓ Il diffusore ERGOVENT è perfezionato nei minimi dettagli. Gli specialisti della ventilazione scelgono ERGOVENT per la facilità di installazione e l'affidabilità. I clienti apprezzano i nostri prodotti per il design, la perfetta integrazione con la superficie di posa e per il flusso d'aria silenzioso.
- ✓ La copertura centrale del diffusore è sostenuta in maniera sicura da supporti magnetici aderenti perfettamente ad un anello metallico integrato nel coperchio stesso.
- ✓ A differenza dei diffusori standard, che dirigono il flusso dell'aria di mandata verso la superficie di installazione, il diffusore ERGOVENT dirige il flusso d'aria direttamente verso il basso, evitando che lo sporco possa accumularsi attorno al diffusore.
- ✓ Poiché l'aria non tocca il soffitto, l'area intorno al diffusore rimane pulita! I supporti laterali sono facilmente regolabili in base al singolo o doppio spessore del cartongesso. Il fissaggio al cartongesso tramite viti autofilettanti rende semplice e veloce il montaggio.
- ✓ I diffusori possono essere utilizzati per aria di immissione oppure per aria di estrazione.

Diametro di collegamento del condotto	RONDO-100	RONDO-125	RONDO-160	KVADRO-100	KVADRO-125
	100 mm	125 mm	160 mm	100 mm	125 mm
Forma	Rotondo	Rotondo	Rotondo	Quadrato	Quadrato
Portata d'aria consigliata per singolo diffusore:	fino a 80 m <sup>3</sup> /h in mandata	fino a 80 m <sup>3</sup> /h in mandata	fino a 100 m <sup>3</sup> /h in mandata	fino a 80 m <sup>3</sup> /h in mandata	fino a 80 m <sup>3</sup> /h in mandata
Portata d'aria consigliata per singolo diffusore:	fino a 95 m <sup>3</sup> /h in ripresa	fino a 95 m <sup>3</sup> /h in ripresa	fino a 120 m <sup>3</sup> /h in ripresa	fino a 95 m <sup>3</sup> /h in ripresa	fino a 95 m <sup>3</sup> /h in ripresa

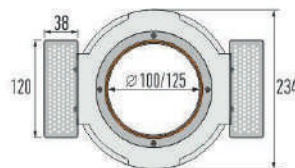
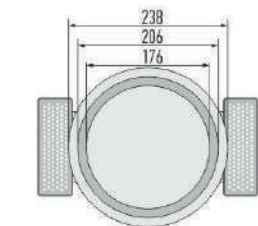

RONDO-100 / RONDO-125

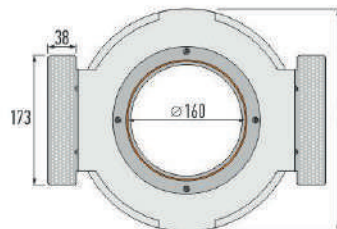
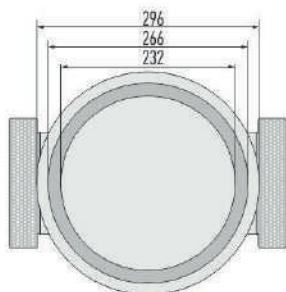
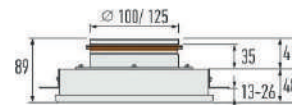

RONDO-160

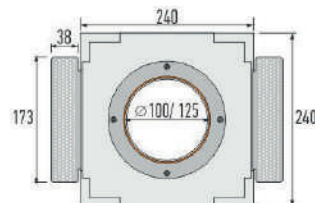
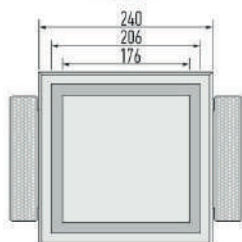
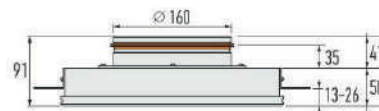

KVADRO-100 / KVADRO-125

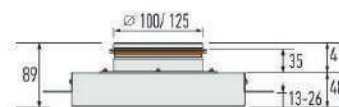

RONDO



KVADRO

ERGOVENT

Dynergy s.r.l.

Via Terezin, 9 - 42122 Reggio Emilia

Tel. 0522 333405

[dynergy@dynergysrl.it](mailto:dynergy@dynergysrl.it)

[www.dynergysrl.it](http://www.dynergysrl.it)